



NOVASAIL
NS START

Manuel d'utilisation

Table

Introduction	3
Installation	4
Description de l'affichage et des contrôles	5
• Boutons & affichage	5
• Écrans et fonctions	5
Utilisation	6
• Mise en route	6
• Activer et désactiver le rétro éclairage	7
• Écran de course « RUN »	8
• Écran de départ « START »	9
• Enregistreur de données GPS	11
• Coordonnées GPS instantanées	11
• Vitesse maximum instantanée et moyenne	12
Réglages avancés	13
• Fonction réglages « SET »	13
• Fonction PC	17
Historique, garantie et avertissement légal.	18

Le **NS-START** a été conçu pour fournir les informations essentielles dans une interface conviviale et simple d'utilisation. Vitesse, cap, compte à rebours, distance à la ligne et coordonnées GPS sont accessibles sur la pression d'un simple bouton et visibles sur un écran LCD rétro-éclairé, idéal pour la navigation nocturne et la sécurité. Cette nouvelle version offre une meilleure précision, un nouveau boîtier plus robuste et une communication sans fil avec un ordinateur, offrant une plage de nouvelles possibilités:

- Enregistrement jusqu'à 400 heures de navigation (1 point / 10 secondes).
- La visualisation des parcours sur Google Earth et autres logiciels de navigation.
- La mise à jour en ligne du produit.

Compact (125 X 80 X 26 mm) et convivial, le **NS-START** est un appareil léger, parfaitement étanche, très solide, fabriqué en polycarbonate et acier inoxydable

Alimenté par une simple pile « AA », le **NS-START** donne aux marins des informations précises pendant une durée de plus de 30 heures. Il peut être installé rapidement sans avoir besoin de percer un trou dans la coque ou d'utiliser une connexion à fil.

Nous vous encourageons à lire attentivement ce manuel afin de maîtriser toutes les fonctionnalités de votre **NS-START**.

Nous espérons que vous aimerez naviguer avec votre **NS-START**. Bon vent, bonne régates!

Installation

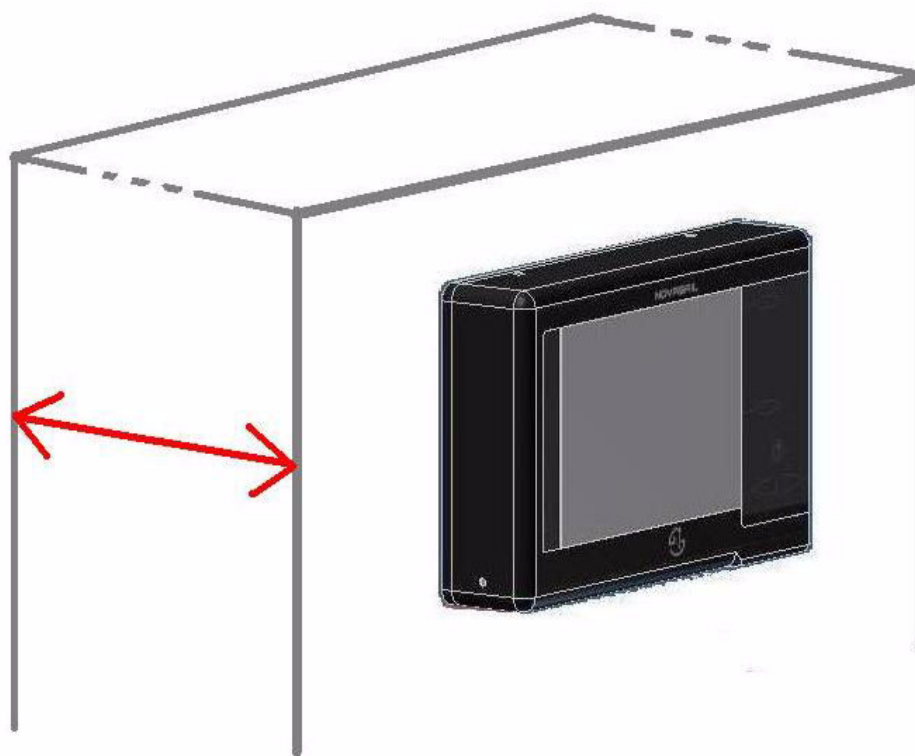

Le **NS-START** ne doit pas être monté sur une surface trop épaisse comme la coque, de manière à ce que la sensibilité de la réception du capteur GPS intégré ne soit pas perturbée.

Description de l'affichage et des contrôles

Boutons & affichage

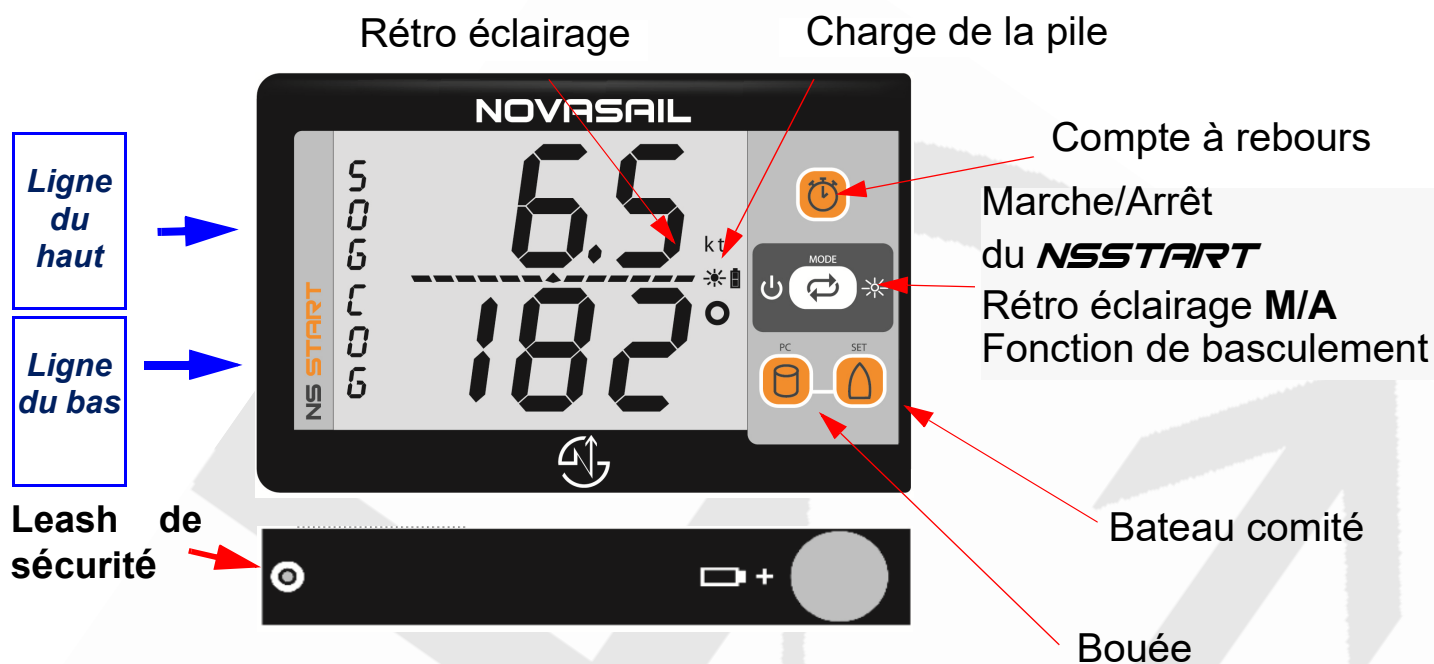

Écrans et fonctions

Le **NS-START** a deux fonctions opératoires: L'écran navigation « RUN » et l'écran départ « START ». Le basculement d'une fonction à l'autre se fait par le bouton 

Écran Navigation (RUN)



Vitesse fond
Compas route fond

SPE
COG

Écran Départ (START)

Compte à rebours
Distance à la ligne

TIM
SLD

Les coordonnées GPS peuvent être affichées en appuyant sur les boutons  et  en même temps.

Coordonnées GPS instantanées



Latitude
Longitude

Utilisation

Mise en route

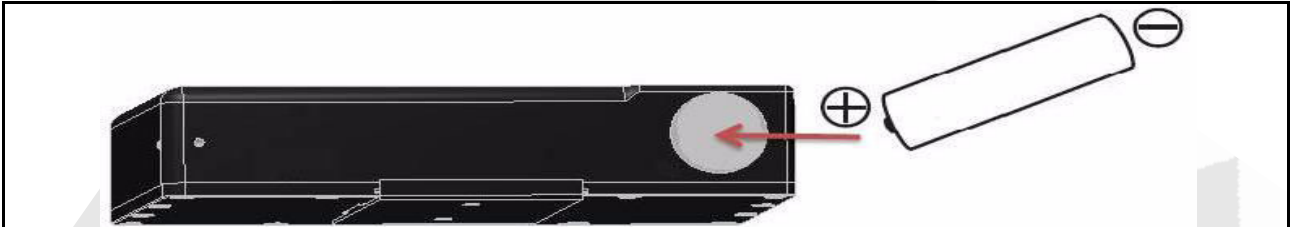
- Insérer la pile dans le bon sens (pôle “+” inséré en premier). Vérifier éventuellement que la pile soit bien chargée.)



- Appuyer sur  pour mettre en route votre NS-START. Vous entendez un « bip ».
- Appuyer sur  et maintenir plus de 4 secondes jusqu'à ce que " OFF" s'inscrive sur l'écran et que la séquence « 3 », « 2 », « 1 » soit terminée. Un « bip ». est émis lors de l'arrêt de l'appareil.

Le produit s'éteint automatiquement s'il ne reçoit pas de signal GPS pendant plus de 20 minutes. Un « bip » est émis 3 secondes avant l'arrêt.

Lors de la mise en route, le temps restant pour la trace GPS est affiché pendant 5 secondes.

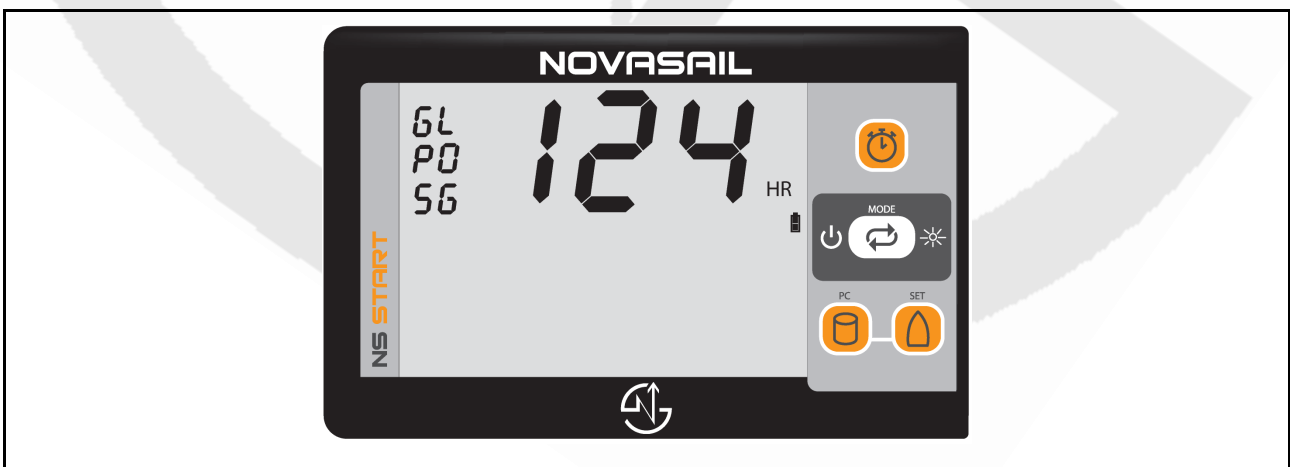





NOTE : Si le produit ne s'allume pas, vérifier que la pile est correctement chargée, que le compartiment de la pile est sec et que le sens d'insertion est respecté (pôle + inséré en premier).

NOTE : Tant qu'il n'y a pas suffisamment de satellites repérés, le NS-START n'est pas prêt à être utilisé. Pour toutes les fonctions qui utilisent des informations GPS, l'écran affiche "---" jusqu'à ce qu'il soit connecté. Si le nombre de satellites est peu élevé, l'affichage va clignoter.

NOTE : Des piles alcalines doivent être utilisées pour obtenir une durée d'utilisation maximale de 30 heures. Si vous utilisez une pile jetable, il est recommandé de la retirer quand l'appareil n'est pas utilisé durant une période prolongée pour éviter une éventuelle fuite dans le compartiment de la pile. Si vous utilisez des piles rechargeables, préférez des piles à faible perte de charge car les piles rechargeables ordinaires perdent leur charge plus rapidement. Les marques recommandées sont SANYO, ENELOOP, GP RECYKO+ ou UNIROSS HYBRIO. Ces piles ont une durée de fonctionnement d'environ 20 heures.

Activer et désactiver le rétro éclairage

- Maintenir appuyé  pendant une seconde jusqu'à ce que  s'affiche sur l'écran . Si la séquence OFF débute, relâchez le bouton  avant que la séquence « 3 », « 2 », « 1 » soit achevée.
- Pour éteindre le rétro-éclairage, maintenir appuyé  pendant 1 seconde jusqu'à ce que l'icône  disparaisse de l'écran.

Utilisation

Écran de course “RUN”

Cet écran donne la vitesse et le cap du bateau.

SPE, haut de l'écran : La vitesse fond est affichée avec une précision de 0,1noeud. (kt) La vitesse minimale est de 0,5 noeud, la vitesse maximale est de 99.9 noeuds. La valeur affichée peut être lissée, voir la fonction « SET ».

COG, bas de l'écran : La route fond (indiquée en degrés) mesurée par le GPS est affichée. La valeur affichée peut être lissée, voir la fonction « SET »

Écran de départ “Start”

TIMER, haut de l'écran: Cette fonction propose un compte à rebours de 5 minutes, qui peut être réinitialisé sur 5, 4 et 1 minutes.

Au cours du compte à rebours, un signal « bip » est émis:

- chaque minute jusqu'à la dernière minute.
- toutes les 10 secondes jusqu'aux dernières 10 secondes.
- chaque seconde jusqu'au moment du départ « 0.00 ».

Au moment du départ:

- émission d'un long « bip ».

le chronomètre commence à compter la durée de la course en heures et minutes.

Pour synchroniser le compte à rebours à l'arrêt:

- Appuyer et maintenir 🕒 pour choisir 5, 4 or 1 minutes (moment du départ).

Pour lancer le compte à rebours:

- Appuyer brièvement sur 🕒 pour lancer le compte à rebours sur la valeur choisie précédemment

Pour synchroniser le compte à rebours en marche:

- Appuyer brièvement sur 🕒 pour synchroniser sur 5, 4 ou 1 minutes. Si la valeur de l'horloge est supérieure à 2:45, elle se synchronisera sur 4 minutes. Si elle est inférieure à 2:45, elle se synchronisera sur 1 minute. Le compte à rebours continuera.

Pour démarer et arrêter le compte à rebours:

- Appuyer et maintenir 🕒.

NOTE : Si le compte à rebours est synchronisé à l'enregistreur GPS, celui-ci s'arrête avec lui.

Utilisation

NOTE: Le compte à rebours s'affiche jusqu'à ce qu'il atteigne « 0.00 », sauf si vous appuyez sur 🕒 pour l'arrêter.

NOTE: Quand le compte à rebours atteint « 0.00 », le chronomètre et la distance à la ligne basculent automatiquement en fonction navigation, « RUN » (vitesse et compas).

Distance à la ligne (SLD), bas de l'écran : Connaître la distance exacte à la ligne donne un grand avantage en vous aidant à partir devant la flotte et à gagner la course. Les paramètres vous permettent de calculer la distance de la proue à la ligne.



L'indication de la distance à la ligne est comprise entre 1 mètre et 999 mètres.

La ligne de départ est matérialisée par deux points:

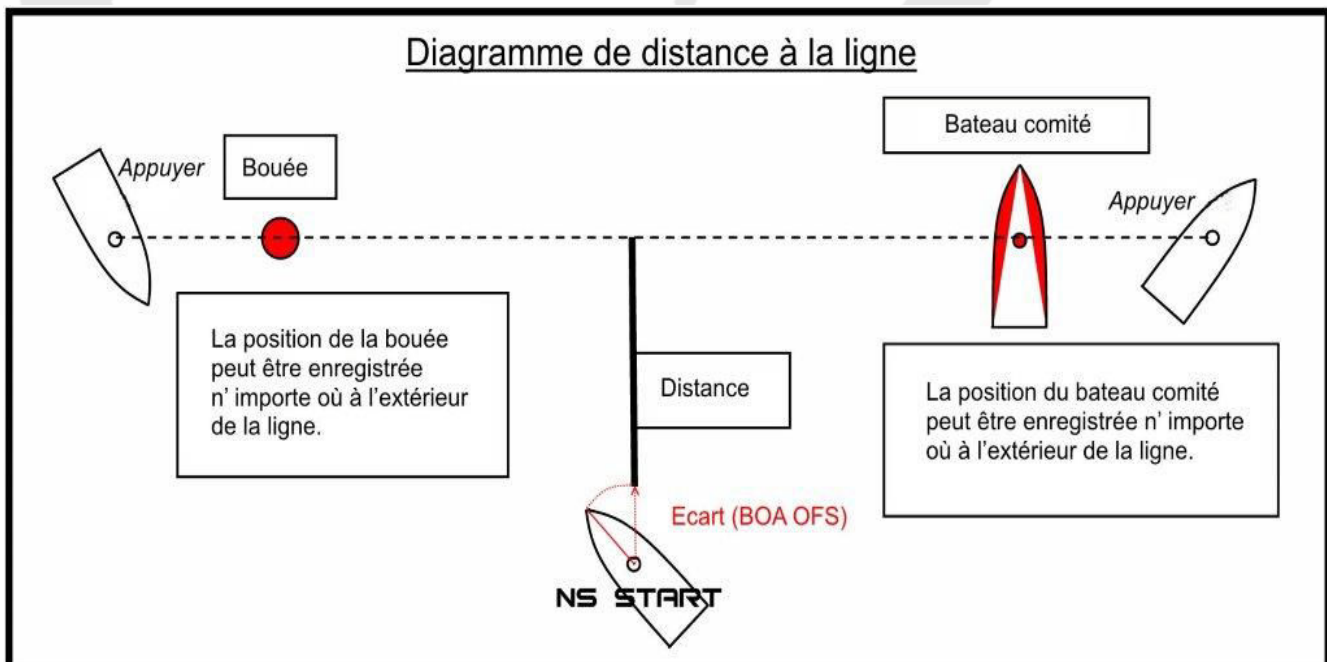
- 🚤 : Bateau comité
- 🚣 : Bouée



Pour mémoriser la ligne de départ:

- Appuyer sur  quand vous atteignez le point de référence du bateau comité.
- Appuyer sur  quand vous atteignez le point de référence de la bouée.
- La distance à la ligne, en mètres, est maintenant affichée sur l'écran.

NOTE : Si la ligne de départ est modifiée, il vous faudra réentrer les nouvelles données de la ligne.

NOTE : La distance entre l'avant du bateau et le NS-START peut être définie dans la fonction « SET ».

NOTE : Quand le compte à rebours atteint « 0:00 », Le chronomètre et la distance à la ligne basculent automatiquement sur l'écran course, « RUN ».





Enregistreur de données GPS

Un enregistreur de données GPS est intégré dans votre **NS-START** et permet de télécharger vos informations de navigation sur votre ordinateur en utilisant le logiciel « **NS-START** Wireless Manager ».

À la mise en route de l'enregistreur de données GPS, celui-ci commence à enregistrer dès que les satellites sont repérés ou quand le chronomètre atteint la valeur « 0.00 ».

L'intervalle d'enregistrement peut également être réglé en utilisant le « GPS Logger Timing ». (Voir la fonction « SET ». Page 12)





Coordonnées GPS instantanées

Cette fonction permet d'afficher la latitude et la longitude (en degrés et minutes décimales) Pour activer cette fonction, vous devez appuyer sur  et  en même temps (puis éventuellement appuyer sur  ou ). La latitude est

Utilisation

affichée en haut de l'écran, la longitude en bas. Appuyez sur  pour quitter cette fonction.

Vitesse maximum instantannée et moyenne

Cette fonction permet d'afficher la vitesse maximum et maximum moyenne atteintes pendant l'utilisation du NS-START. Pour afficher cette fonction, vous devez appuyer sur  et  en même temps (puis éventuellement appuyer sur  ou ). La vitesse maximum instantannée est affichée sur le haut de l'écran, la vitesse maximum moyenne atteinte (AVG x, x = 3 à 10 secondes) sur l'intervalle de temps sélectionné dans le mode SET (voir "Intervalle de temps pour le calcul de la vitesse maximum: SPD AVG", page 16) est affichée sur le bas de l'écran.



Appuyez sur  pour quitter cette fonction.

SET mode

La fonction « SET » vous permet d'ajuster les paramètres de votre **NS-START** dans l'ordre suivant :

- Sensibilité de la vitesse
- Sensibilité du compas GPS
- Distance compas avant du bateau
- Intervalle d'enregistrement des données GPS
- Conditions de départ de l'enregistrement GPS
- Contraste de l'écran
- Version du logiciel

Pour entrer dans la fonction SET :

- Votre appareil doit être éteint.
- Appuyer d'abord sur  puis  simultanément. L'appareil entre dans le menu **SET** qui s'affiche en haut de l'écran.
- Un paramètre est mémorisé quand vous maintenez appuyé le bouton .
- L'appareil sort de la fonction « SET » automatiquement à la fin de la séquence ou en éteignant l'appareil (Les réglages en cours sont mémorisés lors de l'arrêt de l'appareil).

Nom	Affichage	Description
Sensibilité vitesse	SPE	<ul style="list-style-type: none">• Hi: Sensibilité élevée• Med: Sensibilité moyenne• Lo: Sensibilité faible
Sensibilité compas GPS	COG	<ul style="list-style-type: none">• Hi: Sensibilité élevée• Med: Sensibilité moyenne• Lo: Sensibilité faible
Position NS-START	BOA OFS	Ceci est la distance entre le NS-START et l'avant du bateau. 0 est la valeur par défaut, qui peut être ajustée en décimètres.

Réglages Avancés

Intervalle d'enregistrement des données GPS	LOG TIM	Intervalle entre deux enregistrements de coordonnées GPS. 3 secondes par défaut, peut être ajusté de seconde en seconde jusqu'à 10 secondes.
Enregistrement de départ GPS	LOG STA	<ul style="list-style-type: none">• On (démarré dès qu'il reçoit suffisamment de satellites)• Off (fonction désactivée)• Tim (démarré quand le chronomètre atteint 0:00)
Contraste écran	LCD CON	Réglable de 1 à 7
Version logiciel	VER	Numéro de la version du logiciel
Temps pour le calcul de la vitesse maximum	SPD AVG	La vitesse moyenne maximum est calculée sur un temps réglable de 3 à 10 secondes

Le **NS-START** quitte automatiquement la fonction « SET » après la mise au point de tous les paramètres.

NOTE: Vous pouvez quitter la fonction « SET » à n'importe quel moment en redémarrant l'appareil.

Sensibilité de la vitesse fond : SPE

- **Hi:** Sensibilité élevée

Le réglage de sensibilité élevée permet une lecture très sensible de toute variation de vitesse.

- **Med:** Sensibilité moyenne

Cette sous-fonction donne une vitesse moyenne du bateau sur une courte période de temps. Cela est surtout utile en navigant dans de fortes vagues au près ou vent arrière.

- **Lo:** Sensibilité faible

Cette sous-fonction donne une vitesse moyenne du bateau sur une plus longue période de temps. Cela est surtout utile en navigation dans des conditions difficiles avec beaucoup de variations de vitesse.

Sensibilité du cap GPS : COG

- **Hi: Sensibilité élevée**

Lors de navigation sous vent faible et mer plate, le réglage de sensibilité élevée vous permet de ressentir les plus petites variations du vent.

- **Med: Sensibilité moyenne**

La sensibilité moyenne est mieux appropriée pour les bateaux de régates évoluant sous vent et mer moyens. Les régatiers en dériveurs apprécieront cette fonction.

- **Lo: Sensibilité faible**

En fonction de sensibilité faible les plus faibles variations dues aux vagues et aux risées brutales sont filtrées.

Décalage pour la distance à la ligne : BOA OFS

La fonction BOA OFS correspond à la distance entre l'avant du bateau et le **NS-START**. La distance à la ligne est calculée en prenant cette distance en compte. La valeur par défaut est 0, la valeur maximale est de 10 mètres, incrémentée en décimètres (0.1m).

Exemple: La distance réelle entre l'avant du bateau et le **NS-START** est de 3.2 mètres. Vous devez entrer une distance de décalage de 3,2m. Donc, en considérant que le **NS-START** est à 10 mètres de la ligne, lorsque vous faites face à la ligne de départ, l'affichage de la distance sur l'écran est de 10 – 3,2 mètres, soit 6.8 mètres arrondis à 6 mètres.

Réglages Avancés

Intervalle d'enregistrement du GPS: LOG TIM

L'intervalle d'enregistrement des données GPS peut être réglé entre 1 et 10 secondes, avec une valeur par défaut de 3 secondes. Par exemple, si le réglage est de 3 secondes, alors les données GPS sont enregistrées toutes les 3 secondes. Une fois téléchargée sur votre ordinateur, plus la valeur est basse plus l'analyse de la course sera précise.

Enregistrement de départ du GPS: LOG STA

L'enregistreur du GPS peut être réglé sur:

- « **OFF** »: L'enregistreur est à l'arrêt.
- « **ON** »: L'enregistreur GPS commence à enregistrer les données quand le **NS-START** est en marche et aussitôt que les satellites sont détectés.
- « **TIM** »: L'enregistreur GPS commence à enregistrer les données quand le compte à rebours atteint « 0:00 » et continue jusqu'à la réinitialisation du chronomètre.

Réglage de contraste de l'écran LCD: LCD CON

Le contraste de l'écran peut être réglé de 1 à 7 (le niveau 2 est installé par défaut quand la fonction SET est sélectionné)

Version du logiciel: VER

La version du logiciel est affichée (par exemple: 1.05)



Intervalle de temps pour le calcul de la vitesse maximum: SPD AVG

La vitesse maximum moyenne affichée dans le mode dédié (voir "Vitesse maximum intantannée et moyenne", page 12) est calculée sur l'intervalle de temps en seconde sélectionné (3 à 10 secondes)

Fonction PC

La fonction PC est activée pour échanger des données entre le **NS-START** et le dongle connecté à l'ordinateur. Le logiciel **NS-START** « wireless manager » vous permet de vérifier l'état de la communication. *Se référer à la documentation du logiciel « NOVASAIL manager » pour plus de détails* sur les fonctionnalités

Pour entrer en Fonction PC

- Alors que produit est éteint, appuyer simultanément sur le bouton  et le bouton . « PC » s'affiche sur le haut de l'écran.
- Pour éteindre le produit et sortir de la fonction **PC**, appuyer et maintenir le bouton .

Si la communication ne fonctionne pas

- Éteindre l'appareil
- Débrancher le dongle du port USB de l'ordinateur
- Fermer la fenêtre « **NS-START** wireless manager »
- Réouvrir la fenêtre « **NS-START** wireless manager »
- Re-brancher le dongle sur le port USB de l'ordinateur. Le message « USB connecté » écrit en vert en bas de la fenêtre « **NS-START** wireless manager » doit apparaître
- Allumer le produit en Fonction PC. Le message "**NS START**" ainsi qu'un pictogramme permettant d'évaluer le niveau de réception apparaît sur la droite de la fenêtre du "**NS-START** wireless manager" L'appareil doit alors fonctionner.
- Dans le cas contraire, contacter le revendeur

Historique, garantie et avertissement légal

- Version 1.0 : Première version
- Version 1.1 : Ajout du mode pour la vitesse maximum instantanée et moyenne
- Garantie et avertissement légal : veuillez vous référer à la notice d'utilisation en anglais téléchargeable sur le site www.nova-sail.com.



© 2015 NOVASAIL - All rights reserved
www.nova-sail.com